

**КОНКУРСНА ДОКУМЕНТАЦИЈА
ЈАВНА НАБАВКА МАЛЕ ВРЕДНОСТИ**

**ЈАВНО ПРЕДУЗЕЋЕ
"СКИЈАЛИШТА СРБИЈЕ"**
Милутина Миланковића
Нови Београд

**ЈАВНА НАБАВКА
ИСПИТИВАЊЕ МАШИНСКИХ ЕЛЕМЕНАТА НА НАПРСЛИНЕ,**

ЈАВНА НАБАВКА МАЛЕ ВРЕДНОСТИ БР. 33/17

Датум објаве на Порталу јавних набавки:	22.05.2017. године
Рок за подношење понуда:	14.06.2017. године до 12 часова
Отварање понуда:	14.06.2017. године у 12:30 часова

Мај, 2017. године

На основу чл. 32. и 61. Закона о јавним набавкама („Сл. гласник РС” бр. 124/2012, 14/2015, 68/2015, у даљем тексту: Закон), чл. 2. Правилника о обавезним елементима конкурсне документације у поступцима јавних набавки и начину доказивања испуњености услова („Сл. гласник РС” бр. 86/15), Одлуке о покретању поступка јавне набавке број 1758 од 10.05.2017. године и Решења о образовању комисије за јавну набавку бр. 33/17, број Решења 1758/1 од 10.05.2017. године, припремљена је:

КОНКУРСНА ДОКУМЕНТАЦИЈА
у поступку јавне набавке мале вредности
Испитивање машинских елемената на напрслине,
ЈНМВ бр. 33/17

Конкурсна документација садржи:

<i>Поглавље</i>	<i>Назив поглавља</i>	<i>Страна</i>
I	Општи подаци о јавној набавци	3
II	Подаци о предмету јавне набавке	4
III	Врста, техничке карактеристике, квалитет, количина и опис услуга, начин спровођења контроле и обезбеђења гаранције квалитета, рок извршења, место извршења, евентуалне додатне услуге и сл.	5-7
IV	Образац структуре цене са упутством како да се попуни	8-9
V	Услови за учешће у поступку јавне набавке из чл. 75. и 76. Закона и упутство како се доказује испуњеност тих услова	10-13
VI	Упутство понуђачима како да сачине понуду	14-20
VII	Образац понуде, по партијама	21-24
VIII	Модел уговора, по партијама	25-29
IX	Образац трошкова припреме понуде	30
X	Образац изјаве о независној понуди, по партијама	31
XI	Образац изјаве о поштовању обавеза из чл. 75. ст. 2. Закона, по партијама	32

I ОПШТИ ПОДАЦИ О ЈАВНОЈ НАБАВЦИ

1. Подаци о наручиоцу

Наручилац:Јавно предузеће "Скијалишта Србије"
Адреса:Милутина Миланковића 9, Нови Београд
Интернет страница:.....www.skijalistasrbije.rs

2. Врста поступка јавне набавке

Предметна јавна набавка се спроводи у поступку јавне набавке мале вредности, у складу са Законом и подзаконским актима којима се уређују јавне набавке.

3. Предмет јавне набавке

Предмет јавне набавке мале вредности, ЈНМВ бр. 33/17 су услуге - Испитивање машинских елемената на напрслине.

4. Циљ поступка

Поступак јавне набавке се спроводи ради закључења уговора о јавној набавци.

5. Контакт (лице или служба)

Лице (или служба) за контакт: Одељење за јавне набавке
dobрила.nikolic@skijalistasrbije.rs

II ПОДАЦИ О ПРЕДМЕТУ ЈАВНЕ НАБАВКЕ

1. Предмет јавне набавке

Предмет јавне набавке мале вредности. ЈНМВ бр. 33/17 су услуге – Испитивање машинских елемената на напрслине.

2. Ознака из општег речника набавке:

71632000 услуге техничког испитивања.

3. Партије

Предмет јавне набавке није обликован по партијама.

III ВРСТА, ТЕХНИЧКЕ КАРАКТЕРИСТИКЕ, КВАЛИТЕТ, КОЛИЧИНА И ОПИС УСЛУГА, НАЧИН СПРОВОЂЕЊА КОНТРОЛЕ И ОБЕЗБЕЂИВАЊА ГАРАНЦИЈЕ КВАЛИТЕТА, РОК ИЗВРШЕЊА, МЕСТО ИЗВРШЕЊА И СЛ.

3.1. Врста услуге

Испитивање машинских елемената на напрслине

3.2. Техничка спецификација испитивање машинских елемената без разарања

Потребно је вршити испитивање машинских елемената стезаљке код жичара инсталираних у ЈП Скијалишта Србије у ски центрима Копаоник, скијалиштима Златибор и Стара планина. Жичаре на којима вршимо испитивање су произвођача Допелмајер, Помагалски, Лајтнер и Енергоинвест Делови на жичарама који подлежу испитивању су стезаљке (GRIP) које могу бити фиксне и расклопиве примери стезаљки (слика 1. И слика 2.) као и остали делови металне конструкције инсталација.

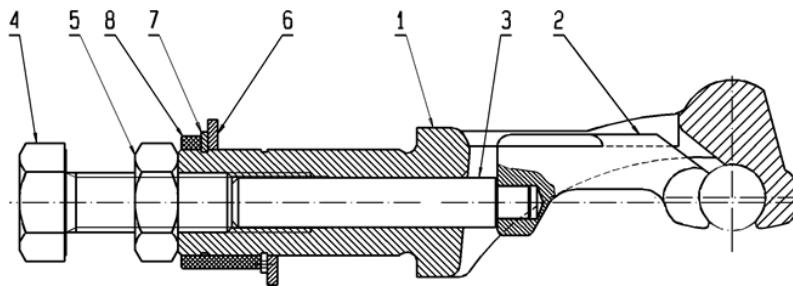

Слика 1. Фиксна стезаљка

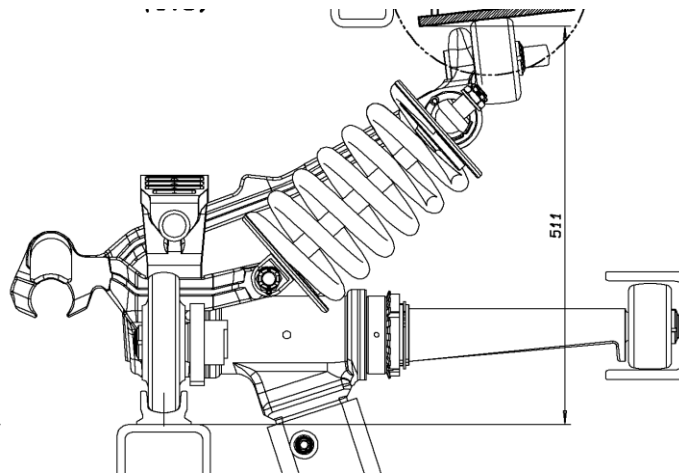

Слика 2. Расклопива стезаљка

Методe за тестирање делова које треба применити за испитивање су :

- Метода за тестирање и средство за испитивање магнетним честицама
- Метода за тестирање и средство за пенетратско испитивање

-Метода за тестирање и средство за ултразвучно испитивање

Особље које врши испитивање мора бити сертифицировано и квалификовано по важећим стандардима.

EN 473 квалификације и сертификација особља за недеструктивно испитивање

EN 9934-1 Тестирање магнетним честицама

EN 9934-2 Испитивање магнетним честицама – средства за детекцију

EN 9934-3 Испитивање магнетним честицама - опрема

EN 1956 Пенетрантско испитивање и испитивање магнетним честицама – услови прегледа

EN 571-1 пенетрантско испитивање – општа начела

EN 571-2 тестирање средстава за испитивање

EN 571-3 Референтни блокови за тестирање

EN 12668-3 карактеризација и верификација опреме за ултразвучно испитивање

EN 583-1 Ултразвучно испитивање – системи за испитивање и узорци за тестирање Ult

EN 27 963 Ултразвучно испитивање –референтни блокови за тестирање бр.2

1	Фиксна стезаљка Испитивање делова стезаљке по упутству произвођача методама: -Метода испитивањем магнетним честицама - Метода пенетрантско испитивање -Метода ултразвучно испитивање Израда извештаја о резултатима испитивања (цена по комаду са свим трошковима за рад на терену)
2	Расклопива стезаљка Испитивање делова стезаљке по упутству произвођача методама: -Метода испитивањем магнетним честицама - Метода пенетрантско испитивање -Метода ултразвучно испитивање Израда извештаја о резултатима испитивања(цена по комаду са свим трошковима за рад на терену)
3	Остали машински делови подложни периодичном испитивању -Метода испитивањем магнетним честицама - Метода пенетрантско испитивање -Метода ултразвучно испитивање - коришћење осталих метода испитивања без разарања које је потребно употребити због материјала који се испитује и типа конструкције коју чине делови које је потребно испитати Израда извештаја о резултатима испитивања (цену дати екипа /сат са свим урачунатим трошковима за рад на терену) цену дати за једну екипу коју чини минимум два човека нивоа оспособљености НИВО 2 са урачунатим свим пратећим трошковима за рад екипе на терену.

3.3 КВАЛИТЕТ УСЛУГА:

Предметне услуге морају се извршити стручно и квалитетно уз поштовање законских и техничких прописа према нормама важећим за ову врсту делатности и захтевима из техничке спецификације.

Пружалац услуга је дужан да за извршену услугу, приликом достављања рачуна, достави и одговарајући писмени доказ, у складу са уговором.

3.4 КОЛИЧИНА:

У складу са врстама услуга из техничке спецификације и ценама из обрасца структуре цена, а према потребама и на позив Наручиоца.

3.5. ГАРАНТНИ РОК:

Гарантни рок за извршену услугу понуђач наводи у обрасцу понуде.

3.6. РОК ИЗВРШЕЊА УСЛУГЕ

Пружалац услуге је дужан да предметну услугу обави у року од 30 календарских дана од дана увођења за сваки појединачни посао.

3.7. МЕСТО ИЗВРШЕЊА:

Ски центри (Копаоник, Стара планина и Златибор).

IV ОБРАЗАЦ СТРУКТУРЕ ЦЕНА СА УПУТСТВОМ КАКО ДА СЕ ПОПУНИ

РБ	Опис	ЈМ	Количина	Цена ЈМ(без ПДВ)
1	<p>Фиксна стезаљка Испитивање делова стезаљке по упутству произвођача методама: -Метода испитивањем магнетним честицама - Метода пенетрантско испитивање -Метода ултразвучно испитивање Израда извештаја о резултатима испитивања (цена по комаду са свим трошковима за рад на терену)</p>	КОМ	1	
2	<p>Расклопива стезаљка Испитивање делова стезаљке по упутству произвођача методама: -Метода испитивањем магнетним честицама - Метода пенетрантско испитивање -Метода ултразвучно испитивање Израда извештаја о резултатима испитивања(цена по комаду са свим трошковима за рад на терену)</p>	КОМ	1	
3	<p>Остали машински делови подложни периодичном испитивању -Метода испитивањем магнетним честицама - Метода пенетрантско испитивање -Метода ултразвучно испитивање - коришћење осталих метода испитивања без разарања које је потребно употребити због материјала који се испитује и типа конструкције коју чине делови које је потребно испитати Израда извештаја о резултатима испитивања (цену дати екипа /сат са свим урачунатим трошковима за рад на терену) цену дати за једну екипу коју чини минимум два човека нивоа оспособљености НИВО 2 са урачунатим свим пратећим трошковима за рад екипе на терену.</p>	Екипа/сат	1	
УКУПНО (без ПДВ):				

	ПДВ:
	УКУПНО (са ПДВ):

У цену урачунати све трошкове који се могу јавити приликом реализације уговора. Рок за излазак на терен је седам дана по позиву наручиоца. Испитивање се врши у ски центру Копаоник , скијалиштима Златибор и Стара планина.

ДАТУМ

М.П.

ПОНУЂАЧ

Потпис одговорног лица

V УСЛОВИ ЗА УЧЕШЋЕ У ПОСТУПКУ ЈАВНЕ НАБАВКЕ ИЗ ЧЛ. 75. И 76. ЗАКОНА И УПУТСТВО КАКО СЕ ДОКАЗУЈЕ ИСПУЊЕНОСТ ТИХ УСЛОВА

1. УСЛОВИ ЗА УЧЕШЋЕ У ПОСТУПКУ ЈАВНЕ НАБАВКЕ ИЗ ЧЛ. 75. И 76. ЗАКОНА

- 1.1.** Право на учешће у поступку предметне јавне набавке има понуђач који испуњава **обавезне услове** за учешће у поступку јавне набавке дефинисане чл. 75. Закона, и то:
- 1) Да је регистрован код надлежног органа, односно уписан у одговарајући регистар (чл. 75. ст. 1. тач. 1) Закона);
 - 2) Да он и његов законски заступник није осуђиван за неко од кривичних дела као члан организоване криминалне групе, да није осуђиван за кривична дела против привреде, кривична дела против животне средине, кривично дело примања или давања мита, кривично дело преваре (чл. 75. ст. 1. тач. 2) Закона);
 - 3) Да је измирио доспеле порезе, доприносе и друге јавне дажбине у складу са прописима Републике Србије или стране државе када има седиште на њеној територији (чл. 75. ст. 1. тач. 4) Закона);
 - 4) Понуђач је дужан да при састављању понуде изричито наведе да је поштовао обавезе које произлазе из важећих прописа о заштити на раду, запошљавању и условима рада, заштити животне средине, као и да нема забрану обављања делатности која је на снази у време подношења понуде (чл. 75. ст. 2. Закона).
- 1.2.** Понуђач који учествује у поступку предметне јавне набавке, мора испунити **додатне услове** за учешће у поступку јавне набавке, дефинисане чл. 76. Закона, и то:
- 1) Да није био у блокади на пословном рачуну у претходних 6 месеци од дана објављивања позива за подношење понуда на Порталу јавних набавки;
 - 2) Да понуђач има минимум 5 (Ипет) запослених или ангажованих лица нивоа обучености ниво 2 и минимум 2 (два) запослена или ангажована лица нивоа обучености ниво 3 за тражене методе испитивања;
 - 3) Да понуђач има акредитовано контролно тело по SRPS EN 17020 и да у обиму акредитације има решење за SRPS EN 1090.
- 1.3.** Уколико понуђач подноси понуду са подизвођачем, у складу са чланом 80. Закона, подизвођач мора да испуњава обавезне услове из члана 75. став 1. тач. 1) до 4) Закона.
- 1.4.** Уколико понуду подноси група понуђача, сваки понуђач из групе понуђача, мора да испуни обавезне услове из члана 75. став 1. тач. 1) до 4) Закона, додатне услове група понуђача испуњава заједно, осим услова под тачком 1) који морају испуњавати сви чланови групе.

2. УПУТСТВО КАКО СЕ ДОКАЗУЈЕ ИСПУЊЕНОСТ УСЛОВА

Испуњеност обавезних услова за учешће у поступку предметне јавне набавке, у складу са чл. 77. став 4. Закона, понуђач доказује достављањем Изјаве (*Образац изјаве понуђача, дат је у поглављу V одељак 3.*), којом под пуном материјалном и кривичном одговорношћу потврђује да испуњава услове за учешће у поступку јавне набавке из чл. 75. Закона, дефинисане овом конкурсном документацијом.

Изјава мора да буде потписана од стране овлашћеног лица понуђача и оверена печатом. Уколико Изјаву потписује лице које није уписано у регистар као лице овлашћено за заступање, потребно је уз понуду доставити овлашћење за потписивање.

Испуњеност **додатних услова** за учешће у поступку предметне јавне набавке, понуђач доказује достављањем следећих доказа:

- 1) Потврда НБС о броју дана неликвидности (за последњих 6 месеци);
- 2) Изјава за запослене и копија о обучености;
- 3) Фотокопије о акредитацији и фотокопија Решења

Уколико понуду подноси група понуђача, Изјава мора бити потписана од стране овлашћеног лица сваког понуђача из групе понуђача и оверена печатом.

Уколико понуђач подноси понуду са подизвођачем, понуђач је дужан да достави Изјаву подизвођача (*Образац изјаве подизвођача, дат је у поглављу V одељак 3.*), потписану од стране овлашћеног лица подизвођача и оверену печатом.

Наручилац може пре доношења одлуке о додели уговора да тражи од понуђача, чија је понуда оцењена као најповољнија, да достави на увид оригинал или оверену копију свих или појединих доказа о испуњености услова.

Ако понуђач у остављеном примереном року, који не може бити краћи од 5 дана, не достави на увид оригинал или оверену копију тражених доказа, наручилац ће његову понуду одбити као неприхватљиву.

Понуђач није дужан да доставља на увид доказе који су јавно доступни на интернет страницама надлежних органа.

Понуђач је дужан да без одлагања писмено обавести наручиоца о било којој промени у вези са испуњеношћу услова из поступка јавне набавке, која наступи до доношења одлуке, односно закључења уговора, односно током важења уговора о јавној набавци и да је документује на прописани начин

3. ОБРАЗАЦ ИЗЈАВЕ О ИСПУЊАВАЊУ УСЛОВА ИЗ ЧЛ. 75. И 76. ЗАКОНА

ИЗЈАВА ПОНУЂАЧА О ИСПУЊАВАЊУ УСЛОВА ИЗ ЧЛ. 75. И 76. ЗАКОНА У ПОСТУПКУ ЈАВНЕ НАБАВКЕ МАЛЕ ВРЕДНОСТИ

У складу са чланом 77. став 4. Закона, под пуном материјалном и кривичном одговорношћу, као заступник понуђача, дајем следећу

ИЗЈАВУ

Понуђач _____
[навести назив понуђача]

у поступку јавне набавке мале вредности, ЈНМВ бр. 33/17 – Испитивање машинских елемената на напрслине, испуњава све услове из чл. 75. И 76. Закона, односно услове дефинисане конкурсном документацијом за предметну јавну набавку, и то:

- 1) Понуђач је регистрован код надлежног органа, односно уписан у одговарајући регистар;
- 2) Понуђач и његов законски заступник нису осуђивани за неко од кривичних дела као члан организоване криминалне групе, да није осуђиван за кривична дела против привреде, кривична дела против животне средине, кривично дело примања или давања мита, кривично дело преваре;
- 3) Понуђач је измирио доспеле порезе, доприносе и друге јавне дажбине у складу са прописима Републике Србије (или стране државе када има седиште на њеној територији);
- 4) Понуђач је поштовао обавезе које произлазе из важећих прописа о заштити на раду, запошљавању и условима рада, заштити животне средине и нема забрану обављања делатности која је на снази у време подношења понуде.

Понуђач испуњава и додатне услове за учешће у поступку јавне набавке, дефинисане чл. 76. Закона, и то:

- 2) Изјава за запослене и копија о обучености;

Место: _____

Понуђач: _____

Датум: _____

М.П. _____

Напомена: Уколико понуду подноси група понуђача, Изјава мора бити потписана од стране овлашћеног лица сваког понуђача из групе понуђача и оверена печатом.

**ИЗЈАВА ПОДИЗВОЂАЧА
О ИСПУЊАВАЊУ УСЛОВА ИЗ ЧЛ. 75. ЗАКОНА У ПОСТУПКУ ЈАВНЕ
НАБАВКЕ МАЛЕ ВРЕДНОСТИ**

У складу са чланом 77. став 4. Закона, под пуном материјалном и кривичном одговорношћу, као заступник подизвођача, дајем следећу

ИЗЈАВУ

Подизвођач _____

[навести назив подизвођача]

у поступку јавне набавке мале вредности, ЈНМВ бр. 33/17 – Испитивање машинских елемената на напрслине, испуњава све услове из чл. 75. Закона, односно услове дефинисане конкурсном документацијом за предметну јавну набавку, и то:

- 1) Подизвођач је регистрован код надлежног органа, односно уписан у одговарајући регистар;
- 2) Подизвођач и његов законски заступник нису осуђивани за неко од кривичних дела као члан организоване криминалне групе, да није осуђиван за кривична дела против привреде, кривична дела против животне средине, кривично дело примања или давања мита, кривично дело преваре;
- 3) Подизвођач је измирио доспеле порезе, доприносе и друге јавне дажбине у складу са прописима Републике Србије (*или стране државе када има седиште на њеној територији*).
- 4) Подизвођач је поштовао обавезе које произлазе из важећих прописа о заштити на раду, запошљавању и условима рада, заштити животне средине и нема забрану обављања делатности која је на снази у време подношења понуде.

Место: _____

Подизвођач: _____

Датум: _____

М.П. _____

Уколико понуђач подноси понуду са подизвођачем, Изјава мора бити потписана од стране овлашћеног лица подизвођача и оверена печатом.

VI УПУТСТВО ПОНУЂАЧИМА КАКО ДА САЧИНЕ ПОНУДУ

1. ПОДАЦИ О ЈЕЗИКУ НА КОЈЕМ ПОНУДА МОРА ДА БУДЕ САСТАВЉЕНА

Понуђач подноси понуду на српском језику.

2. НАЧИН НА КОЈИ ПОНУДА МОРА ДА БУДЕ САЧИЊЕНА И ПОДНОШЕЊЕ ПОНУДЕ

Понуђач понуду подноси непосредно или путем поште у затвореној коверти или кутији, затворену на начин да се приликом отварања понуда може са сигурношћу утврдити да се први пут отвара.

На полеђини коверте или на кутији навести назив и адресу понуђача.

У случају да понуду подноси група понуђача, на коверти је потребно назначити да се ради о групи понуђача и навести називе и адресу свих учесника у заједничкој понуди.

Понуду доставити на адресу: ЈП "Скијалишта Србије", Милутина Миланковића 9, 11070 Нови Београд, „Понуда за јавну набавку услуге испитивања машинских елемената на напрслине, ЈНМВ бр. 33/17 - НЕ ОТВАРАТИ”.

Понуда се сматра благовременом уколико је примљена од стране наручиоца до 14.06.2017. године до 12:00 часова.

Отварање понуда се спроводи истог дана, 14.06.2017. године са почетком у 12:30 у просторијама на адреси наручиоца.

Наручилац ће, по пријему одређене понуде, на коверти, односно кутији у којој се понуда налази, обележити време пријема и евидентирати број и датум понуде према редоследу приспећа. Уколико је понуда достављена непосредно наручилац ће понуђачу предати потврду пријема понуде. У потврди о пријему наручилац ће навести датум и сат пријема понуде.

Понуда коју наручилац није примио у року одређеном за подношење понуда, односно која је примљена по истеку дана и сата до којег се могу понуде подносити, сматраће се неблаговременом.

Понуда мора да садржи:

- 1) Изјаву понуђача о испуњености услова из члана 75. и 76. Закона о јавним набавкама, потписана од стране одговорног лица понуђача и оверена печатом;
- 2) Образац понуде, попуњен, потписан од стране одговорног лица понуђача и оверен печатом;
- 3) Образац техничке спецификације са структуром цена, попуњен, потписан од стране одговорног лица понуђача и оверен печатом;
- 4) Модел уговора, попуњен, потписан од стране одговорног лица понуђача и оверен печатом;
- 5) Изјава о независној понуди понуђача, потписана од стране одговорног лица понуђача и оверен печатом;
- 6) У случају подношења понуде са подизвођачем или заједничке понуде, попуњени и оверени обрасци и изјаве из конкурсне документације, за то предвиђени.

3. ПАРТИЈЕ

Предмет јавне набавке није обликован по партијама.

4. ПОНУДА СА ВАРИЈАНТАМА

Подношење понуде са варијантама није дозвољено.

5. НАЧИН ИЗМЕНЕ, ДОПУНЕ И ОПОЗИВА ПОНУДЕ

У року за подношење понуде понуђач може да измени, допуни или опозове своју понуду на начин који је одређен за подношење понуде.

Понуђач је дужан да јасно назначи који део понуде мења односно која документа накнадно доставља.

Измену, допуну или опозив понуде треба доставити на адресу: ЈП Скијалишта Србије", Милутина Миланковића 9, 11070 Нови Београд, са назнаком:

„Измена понуде за јавну набавку ЈНМВ бр. 33/17,- НЕ ОТВАРАТИ” или

„Допуна понуде за јавну набавку ЈНМВ бр. 33/17, - НЕ ОТВАРАТИ” или

„Опозив понуде за јавну набавку ЈНМВ бр. 33/17, - НЕ ОТВАРАТИ” или

„Измена и допуна понуде за јавну набавку ЈНМВ бр. 33/17, - НЕ ОТВАРАТИ”.

На полеђини коверте или на кутији навести назив и адресу понуђача. У случају да понуду подноси група понуђача, на коверти је потребно назначити да се ради о групи понуђача и навести називе и адресу свих учесника у заједничкој понуди.

По истеку рока за подношење понуда понуђач не може да повуче нити да мења своју понуду.

6. УЧЕСТВОВАЊЕ У ЗАЈЕДНИЧКОЈ ПОНУДИ ИЛИ КАО ПОДИЗВОЂАЧ

Понуђач може да поднесе само једну понуду.

Понуђач који је самостално поднео понуду не може истовремено да учествује у заједничкој понуди или као подизвођач, нити исто лице може учествовати у више заједничких понуда.

У Обрасцу понуде (поглавље VI), понуђач наводи на који начин подноси понуду, односно да ли подноси понуду самостално, или као заједничку понуду, или подноси понуду са подизвођачем.

7. ПОНУДА СА ПОДИЗВОЂАЧЕМ

Уколико понуђач подноси понуду са подизвођачем дужан је да у Обрасцу понуде (поглавље VI) наведе да понуду подноси са подизвођачем, проценат укупне вредности набавке који ће поверити подизвођачу, а који не може бити већи од 50%, као и део предмета набавке који ће извршити преко подизвођача.

Понуђач у Обрасцу понуде наводи назив и седиште подизвођача, уколико ће делимично извршење набавке поверити подизвођачу.

Уколико уговор о јавној набавци буде закључен између наручиоца и понуђача који подноси понуду са подизвођачем, тај подизвођач ће бити наведен и у уговору о јавној набавци.

Понуђач је дужан да за подизвођаче достави доказе о испуњености услова који су наведени у поглављу V конкурсне документације, у складу са упутством како се доказује испуњеност услова (Образац изјаве из поглаваља V одељак 3.).

Понуђач у потпуности одговара наручиоцу за извршење обавеза из поступка јавне набавке, односно извршење уговорних обавеза, без обзира на број подизвођача. Понуђач је дужан да наручиоцу, на његов захтев, омогући приступ код подизвођача, ради утврђивања испуњености тражених услова.

8. ЗАЈЕДНИЧКА ПОНУДА

Понуду може поднети група понуђача.

Уколико понуду подноси група понуђача, саставни део заједничке понуде мора бити споразум којим се понуђачи из групе међусобно и према наручиоцу обавезују на извршење јавне набавке, а који обавезно садржи податке из члана 81. ст. 4. Закона и то податке о:

- 1) члану групе који ће бити носилац посла, односно који ће поднети понуду и који ће заступати групу понуђача пред наручиоцем,
- 2) опис послова сваког од понуђача из групе понуђача у извршењу уговора.

Група понуђача је дужна да достави све доказе о испуњености услова који су наведени у поглављу **IV** конкурсне документације, у складу са Упутством како се доказује испуњеност услова.

Понуђачи из групе понуђача одговарају неограничено солидарно према наручиоцу. Задруга може поднети понуду самостално, у своје име, а за рачун задругара или заједничку понуду у име задругара.

Ако задруга подноси понуду у своје име за обавезе из поступка јавне набавке и уговора о јавној набавци одговара задруга и задругари у складу са законом.

Ако задруга подноси заједничку понуду у име задругара за обавезе из поступка јавне набавке и уговора о јавној набавци неограничено солидарно одговарају задругари.

9. НАЧИН И УСЛОВИ ПЛАЋАЊА, ГАРАНТНИ РОК, КАО И ДРУГЕ ОКОЛНОСТИ ОД КОЈИХ ЗАВИСИ ПРИХВАТЉИВОСТ ПОНУДЕ

9.1. Захтеви у погледу начина, рока и услова плаћања.

Плаћање ће се вршити сукцесивно, након извршеног посла, достављених извештаја о извршеним испитивањима и по испостављању рачуна са спецификацијом извршених услуга, у року од 45 дана.

Плаћање се врши уплатом на рачун понуђача.

Понуђачу није дозвољено да захтева аванс.

9.2. Захтеви у погледу рока завршетка услуге

Рок за завршетак услуге је 30 дана од дана увођења за сваки појединачни посао.

Уколико понуђач понуди дужи рок, понуда се одбија као неприхватљива.

9.3. Захтев у погледу рока важења понуде

Уколико понуђач понуди краћи рок важења понуда или рок важења понуда не искаже у данима, његова понуда ће бити одбијена као неприхватљива.

У случају истека рока важења понуде, наручилац је дужан да у писаном облику затражи од понуђача продужење рока важења понуде.

Понуђач који прихвати захтев за продужење рока важења понуде на може мењати понуду.

10. ВАЛУТА И НАЧИН НА КОЈИ МОРА ДА БУДЕ НАВЕДЕНА И ИЗРАЖЕНА ЦЕНА У ПОНУДИ

Понуђач је дужан да у Обрасцу понуде наведе јединичне цене без пдв-а и са пдв-ом. Цена мора бити исказана у динарима, са и без пореза на додату вредност, са урачунатим свим трошковима које понуђач има у реализацији предметне јавне набавке, с тим да ће се за оцену понуде узимати у обзир укупна цена без пореза на додату вредност.

У цену морају бити урачунати сви трошкови које има понуђач у реализацији предметне јавне набавке. Цена је фиксна, непроменљива за цео уговорени период.

Ако понуђена цена укључује увозну царину и друге дажбине, понуђач је дужан да тај део одвојено исказе у динарима.

Ако је у понуди исказана неуобичајено ниска цена, наручилац ће поступити у складу са чланом 92. Закона.

11. ПОДАЦИ О ДРЖАВНОМ ОРГАНУ ИЛИ ОРГАНИЗАЦИЈИ, ОДНОСНО ОРГАНУ ИЛИ СЛУЖБИ ТЕРИТОРИЈАЛНЕ АУТОНОМИЈЕ ИЛИ ЛОКАЛНЕ САМОУПРАВЕ ГДЕ СЕ МОГУ БЛАГОВРЕМЕНО ДОБИТИ ИСПРАВНИ ПОДАЦИ О ПОРЕСКИМ ОБАВЕЗАМА, ЗАШТИТИ ЖИВОТНЕ СРЕДИНЕ, ЗАШТИТИ ПРИ ЗАПОШЉАВАЊУ, УСЛОВИМА РАДА И СЛ., А КОЈИ СУ ВЕЗАНИ ЗА ИЗВРШЕЊЕ УГОВОРА О ЈАВНОЈ НАБАВЦИ

Подаци о пореским обавезама се могу добити у Пореској управи, Министарства финансија и привреде.

Подаци о заштити животне средине се могу добити у Агенцији за заштиту животне средине и у Министарству енергетике, развоја и заштите животне средине.

Подаци о заштити при запошљавању и условима рада се могу добити у Министарству рада, запошљавања и социјалне политике.

12. ПОДАЦИ О ВРСТИ, САДРЖИНИ, НАЧИНУ ПОДНОШЕЊА, ВИСИНИ И РОКОВИМА ОБЕЗБЕЂЕЊА ИСПУЊЕЊА ОБАВЕЗА ПОНУЂАЧА

Не траже се средства обезбеђења.

13. ЗАШТИТА ПОВЕРЉИВОСТИ ПОДАТАКА КОЈЕ НАРУЧИЛАЦ СТАВЉА ПОНУЂАЧИМА НА РАСПОЛАГАЊЕ, УКЉУЧУЈУЋИ И ЊИХОВЕ ПОДИЗВОЂАЧЕ

Предметна набавка не садржи поверљиве информације које наручилац ставља на располагање.

14. ДОДАТНЕ ИНФОРМАЦИЈЕ ИЛИ ПОЈАШЊЕЊА У ВЕЗИ СА ПРИПРЕМАЊЕМ ПОНУДЕ

Заинтересовано лице може, у писаном облику на адресу наручиоца путем поште: ЈП Скијалишта Србије, Милутина Миланковића 9, Нови Београд, електронске поште на e-mail: dobrija.nikolic@skijalistasrbije.rs тражити од наручиоца додатне информације или појашњења у вези са припремањем понуде, најкасније 5 дана пре истека рока за подношење понуде.

Наручилац ће у року од 3 (три) дана од дана пријема захтева за додатним информацијама или појашњењима конкурсне документације, одговор објавити на Порталу јавних набавки и на својој интернет страници.

Додатне информације или појашњења упућују се са напоменом „Захтев за додатним информацијама или појашњењима конкурсне документације, **ЈНМВ бр. 33/17**”.

Ако наручилац измени или допуни конкурсну документацију 8 или мање дана пре истека рока за подношење понуда, дужан је да продужи рок за подношење понуда и објави обавештење о продужењу рока за подношење понуда.

По истеку рока предвиђеног за подношење понуда наручилац не може да мења нити да допуњује конкурсну документацију.

Тражење додатних информација или појашњења у вези са припремањем понуде телефоном није дозвољено.

Комуникација у поступку јавне набавке врши се искључиво на начин одређен чланом 20. Закона.

15. ДОДАТНА ОБЈАШЊЕЊА ОД ПОНУЂАЧА ПОСЛЕ ОТВАРАЊА ПОНУДА И КОНТРОЛА КОД ПОНУЂАЧА ОДНОСНО ЊЕГОВОГ ПОДИЗВОЂАЧА

После отварања понуда наручилац може приликом стручне оцене понуда да у писаном облику захтева од понуђача додатна објашњења која ће му помоћи при прегледу, вредновању и упоређивању понуда, а може да врши контролу (увид) код понуђача, односно његовог подизвођача (члан 93. Закона).

Уколико наручилац оцени да су потребна додатна објашњења или је потребно извршити контролу (увид) код понуђача, односно његовог подизвођача, наручилац ће понуђачу оставити примерени рок да поступи по позиву наручиоца, односно да омогући наручиоцу контролу (увид) код понуђача, као и код његовог подизвођача.

Наручилац може уз сагласност понуђача да изврши исправке рачунских грешака уочених приликом разматрања понуде по окончаном поступку отварања.

У случају разлике између јединичне и укупне цене, меродавна је јединична цена.

Ако се понуђач не сагласи са исправком рачунских грешака, наручилац ће његову понуду одбити као неприхватљиву.

16. ВРСТА КРИТЕРИЈУМА ЗА ДОДЕЛУ УГОВОРА, ЕЛЕМЕНТИ КРИТЕРИЈУМА НА ОСНОВУ КОЈИХ СЕ ДОДЕЉУЈЕ УГОВОР И МЕТОДОЛОГИЈА ЗА ДОДЕЛУ ПОНДЕРА ЗА СВАКИ ЕЛЕМЕНТ КРИТЕРИЈУМА

Избор најповољније понуде ће се извршити применом критеријума „Најнижа понуђена цена“, тако што се упоређује збир свих јединичних цена без пдв-а из обрасца структуре цене. Збир свих јединичних цена не представља вредност уговора, већ се користи само у циљу упоређивања понуда.

17. ЕЛЕМЕНТИ КРИТЕРИЈУМА НА ОСНОВУ КОЈИХ ЋЕ НАРУЧИЛАЦ ИЗВРШИТИ ДОДЕЛУ УГОВОРА У СИТУАЦИЈИ КАДА ПОСТОЈЕ ДВЕ ИЛИ ВИШЕ ПОНУДА СА ЈЕДНАКИМ БРОЈЕМ ПОНДЕРА ИЛИ ИСТОМ ПОНУЂЕНОМ ЦЕНОМ

Уколико две или више понуда имају исту најнижу понуђену цену (укупна јединична цена свих услуга и резервних делова из обрасца структуре цена), као најповољнија биће изабрана понуда оног понуђача који је понудио краћи рок извршења услуга. У

случају и истог рока, као најповољнија понуда ће бити изабрана понуда оног понуђача који је понудио краћи рок за решавање рекламације.

18. ПОШТОВАЊЕ ОБАВЕЗА КОЈЕ ПРОИЗИЛАЗЕ ИЗ ВАЖЕЋИХ ПРОПИСА

Понуђач је дужан да у оквиру своје понуде достави изјаву дату под кривичном и материјалном одговорношћу да је поштовао све обавезе које произилазе из важећих прописа о заштити на раду, запошљавању и условима рада, заштити животне средине, као и да нема забрану обављања делатности која је на снази у време подношења понуде. (Образац изјаве, дат је у поглављу **XII** конкурсне документације).

19. НАЧИН И РОК ЗА ПОДНОШЕЊЕ ЗАХТЕВА ЗА ЗАШТИТУ ПРАВА ПОНУЂАЧА

Захтев за заштиту права може да поднесе понуђач, односно свако заинтересовано лице које има интерес за доделу уговора и који је претрпео или би могао да претрпи штету због поступања наручиоца противно одредбама овог закона.

Захтев за заштиту права подноси се наручиоцу, а копија истовремено доставља Републичкој комисији.

Захтев за заштиту права мора да садржи:

- 1) назив и адресу подносиоца захтева и лице за контакт;
- 2) назив и адресу наручиоца;
- 3) податке о јавној набавци која је предмет захтева, односно о одлуци наручиоца;
- 4) повреде прописа којима се уређује поступак јавне набавке;
- 5) чињенице и доказе којима се повреде доказују;
- 6) потврду о уплати таксе из члана 156. овог закона;
- 7) потпис подносиоца.

Ако поднети захтев за заштиту права не садржи све обавезне елементе из става 1. овог члана, наручилац ће такав захтев одбацити закључком.

Подносилац захтева за заштиту права је дужан да на одређени рачун буџета Републике Србије уплати таксу од:*

- 1) 60.000 динара у поступку јавне набавке мале вредности.

Поступак заштите права понуђача регулисан је одредбама чл. 148. - 159. Закона.

УПУТСТВО О УПЛАТИ ТАКСЕ ЗА ПОДНОШЕЊЕ ЗАХТЕВА ЗА ЗАШТИТУ ПРАВА

Као доказ о уплати таксе, у смислу члана 151. став 1. тачка б) ЗЈН, прихватиће се:

1. Потврда о извршеној уплати таксе из члана 156. ЗЈН која садржи следеће елементе:

- (1) да буде издата од стране банке и да садржи печат банке;
- (2) да представља доказ о извршеној уплати таксе, што значи да потврда мора да садржи податак да је налог за уплату таксе, односно налог за пренос средстава реализован, као и датум извршења налога;
- (3) износ таксе из члана 156. ЗЈН чија се уплата врши;
- (4) број рачуна: 840-30678845-06;
- (5) шифру плаћања: 153 или 253;
- (6) позив на број: подаци о броју или ознаци јавне набавке поводом које се подноси захтев за заштиту права;
- (7) сврха: ЗЗП; назив наручиоца; број или ознака јавне набавке поводом које се подноси захтев за заштиту права;
- (8) корисник: буџет Републике Србије;

(9) назив уплатиоца, односно назив подносиоца захтева за заштиту права за којег је извршена уплата таксе;

(10) потпис овлашћеног лица банке.

2. Налог за уплату, први примерак, оверен потписом овлашћеног лица и печатом банке или поште, који садржи и све друге елементе из потврде о извршеној уплати таксе наведене под тачком 1.

3. Потврда издата од стране Републике Србије, Министарства финансија, Управе за трезор, потписана и оверена печатом, која садржи све елементе из потврде о извршеној уплати таксе из тачке 1, осим оних наведених под (1) и (10), за подносиоце захтева за заштиту права који имају отворен рачун у оквиру припадајућег консолидованог рачуна трезора, а који се води у Управи за трезор (корисници буџетских средстава, корисници средстава организација за обавезно социјалноосигурање и други корисници јавних средстава);

4. Потврда издата од стране Народне банке Србије, која садржи све елементе из потврде о извршеној уплати таксе из тачке 1, за подносиоце захтева за заштиту права (банке и други субјекти) који имају отворен рачун код Народне банке Србије у складу са законом и другим прописом.

20. РОК У КОЈЕМ ЋЕ УГОВОР БИТИ ЗАКЉУЧЕН

Наручилац ће уговор о јавној набавци доставити понуђачу којем је уговор додељен у року од 8 дана од дана протеча рока за подношење захтева за заштиту права.

У случају да је поднета само једна понуда наручилац може закључити уговор пре истека рока за подношење захтева за заштиту права, у складу са чланом 112. став 2. тачка 5) Закона.

VII ОБРАЗАЦ ПОНУДЕ

Понуда бр _____ од _____ 2017. Године за јавну набавку испитивања машинских елемената на напрслине, ЈНМВ број 33/17.

1) ОПШТИ ПОДАЦИ О ПОНУЂАЧУ

Назив понуђача:	
Адреса понуђача:	
Матични број понуђача:	
Порески идентификациони број понуђача (ПИБ):	
Име особе за контакт:	
Електронска адреса понуђача (e-mail):	
Телефон:	
Телефакс:	
Број рачуна понуђача и назив банке:	
Лице овлашћено за потписивање уговора	

2) ПОНУДУ ПОДНОСИ:

А) САМОСТАЛНО
Б) СА ПОДИЗВОЂАЧЕМ
В) КАО ЗАЈЕДНИЧКУ ПОНУДУ

Напомена: заокружити начин подношења понуде и уписати податке о подизвођачу, уколико се понуда подноси са подизвођачем, односно податке о свим учесницима заједничке понуде, уколико понуду подноси група понуђача

3) ПОДАЦИ О ПОДИЗВОЂАЧУ

1)	Назив подизвођача:	
	Адреса:	
	Матични број:	
	Порески идентификациони број:	
	Име особе за контакт:	
	Процент укупне вредности набавке који ће извршити подизвођач:	
	Део предмета набавке који ће извршити подизвођач:	
2)	Назив подизвођача:	
	Адреса:	
	Матични број:	
	Порески идентификациони број:	
	Име особе за контакт:	
	Процент укупне вредности набавке који ће извршити подизвођач:	
	Део предмета набавке који ће извршити подизвођач:	

Напомена:

Табелу „Подаци о подизвођачу“ попуњавају само они понуђачи који подносе понуду са подизвођачем, а уколико има већи број подизвођача од места предвиђених у табели, потребно је да се наведени образац копира у довољном броју примерака, да се попуни и достави за сваког подизвођача.

4) ПОДАЦИ О УЧЕСНИКУ У ЗАЈЕДНИЧКОЈ ПОНУДИ

1)	Назив учесника у заједничкој понуди:	
	Адреса:	
	Матични број:	
	Порески идентификациони број:	
	Име особе за контакт:	
2)	Назив учесника у заједничкој понуди:	
	Адреса:	
	Матични број:	
	Порески идентификациони број:	
	Име особе за контакт:	
3)	Назив учесника у заједничкој понуди:	
	Адреса:	
	Матични број:	
	Порески идентификациони број:	
	Име особе за контакт:	

Напомена:

Табелу „Подаци о учеснику у заједничкој понуди“ попуњавају само они понуђачи који подносе заједничку понуду, а уколико има већи број учесника у заједничкој понуди од места предвиђених у табели, потребно је да се наведени образац копира у довољном броју примерака, да се попуни и достави за сваког понуђача који је учесник у заједничкој понуди.

5) ОПИС ПРЕДМЕТА НАБАВКЕ –

Испитивање машинских елемената на напрслине, ЈНМВ број 33/17.

Понуђач: _____

ПИБ: _____

Број и датум понуде: _____

Збир свих јединичних цена из обрасца структуре цена износи _____ динара без пдв-а, у свему према техничкој спецификацији и структури цене које су саставни део понуде.

У цену су урачунати сви трошкови које понуђач има у реализацији предметне јавне набавке

Напомена: збир јединичних цена не представља вредност уговора, већ се користи само за упоређивање понуда.

Уговор се закључује на финансијску вредност од 3.000.000,00 динара без пдв-а.

Плаћање ће се вршити сукцесивно, након извршеног посла, достављених извештаја о извршеним испитивањима и приложеним радним налогом испитивача, верификованим од стране овлашћеног лица ЈП „Скијалишта Србије“ у ски центрима и по испостављању рачуна са спецификацијом извршених услуга, у року од 45 дана.

Плаћање се врши уплатом на рачун понуђача.

Рок за извршење предметних услуга износи 30 календарских дана од дана увођења за сваки појединачни посао.

Понуда важи _____ (минимум 30 дана) дана од дана отварања понуде.

Датум

М. П.

Понуђач

Напомене:

Образац понуде понуђач мора да попуни, овери печатом и потпише, чиме потврђује да су тачни подаци који су у обрасцу понуде наведени. Уколико понуђачи подносе заједничку понуду, група понуђача може да се определи да образац понуде потписују и печатом оверавају сви понуђачи из групе понуђача или група понуђача може да одреди једног понуђача из групе који ће попунити, потписати и печатом оверити образац понуде

VIII МОДЕЛ УГОВОРА

Закључен између:

Јавног предузећа "Скијалишта Србије", са седиштем у Новом Београду, Милутина Миланковића 9, ПИБ 104521515, матични број 20183390, које заступа в.д. директора Дејан Ћика (у даљем тексту: **Наручилац**)

и

_____ са седиштем у _____, адреса _____, ПИБ _____, матични број _____, које заступа директор _____ (у даљем тексту: **Пружалац услуге**).

Основ уговора:

ЈНМВ Број: 33/17

Број и датум одлуке о додели уговора: *** од *** 2017. године

Понуда изабраног понуђача бр. _____ од _____

Уговорне стране сагласно констатују:

-да је Наручилац, на основу члана 32. и 53. Закона о јавним набавкама ("Службени гласник Републике Србије", бр.124/12, 14/15, 68/15) и Одлуке о покретању поступка бр. 1758 од 10.05.2017. године спровео поступак за јавну набавку мале вредности - испитивање машинских елемената на напрслине, број набавке ЈНМВ 33/17;

-да је Пружалац услуга доставио своју Понуду број _____ од _____ 2017. године, заведена код Наручиоца под бројем *** од *** 2017. године, која је саставни део овог уговора и налази се у прилогу истог;

-да је понуда Пружаоца услуга са подизвођачем _____, односно заједничка понуда _____

_____, у складу са споразумом о заједничком наступању (*понуђава се само у случају да понуђач наступа са подизвођачем, односно у случају заједничке понуде*);

-да је Наручилац у складу са чланом 108. Закона о јавним набавкама, донео Одлуку бр. *** од *** 2017. године о додели уговора Пружаоцу услуга за јавну набавку бр. ЈНМВ 33/17.

Предмет уговора

Члан 1.

Предмет овог уговора је испитивање машинских елемената без разарања у ски центру Копаоник и скијалиштима Златибор (Торник) и Стара планина, у свему према техничкој спецификацији, структури цене и Понуди Пружаоца услуга бр. _____ од _____ 2016. године, заведеној код Наручиоца под бројем *** од *** 2016. године, које чине саставни део овог уговора и налазе се у прилогу истог.

Цена

Члан 2.

Јединичне цене за услуге сервисирања које чине предмет овог уговора утврђене су у понуди Пружаоца услуга из члана 1. овог уговора и износе:

РБ		ЈМ	Количина	Цена ЈМ(без ПДВ)
1	Фиксна стезаљка Испитивање делова стезаљке по упутству произвођача методама: -Метода испитивањем магнетним честицама - Метода пенетрантско испитивање -Метода ултразвучно испитивање Израда извештаја о резултатима испитивања	ком	1	
2	Расклопива стезаљка Испитивање делова стезаљке по упутству произвођача методама: -Метода испитивањем магнетним честицама - Метода пенетрантско испитивање -Метода ултразвучно испитивање Израда извештаја о резултатима испитивања	ком	1	
3	Остали машински делови подложни периодичном испитивању -Метода испитивањем магнетним честицама - Метода пенетрантско испитивање -Метода ултразвучно испитивање - коришћење осталих метода испитивања без разарања које је потребно употребити због материјала који се испитује и типа конструкције коју чине делови које је потребно испитати Израда извештаја о резултатима испитивања (цену дати екипа /сат са свим урачунатим трошковима за рад на терену) цену дати за једну екипу коју чини минимум два човека нивоа оспособљености НИВО 2 за осмочасовно радно време са урачунатим свим пратећим трошковима за рад екипе на терену.	Екипа/ сат	1	

Пружалац услуга ће вршити услуге испитивања из члана 1. овог уговора, јединичним ценама из понуде у укупном износу до 3.000.000,00 динара без пдв-а.

Утрошком средстава Наручиоца из става 2. овог члана, овај уговор престаје да важи, о чему Наручилац обавештава Пружаоца услуга. У цену су урачунати сви трошкови Пружаоца услуга у реализацији овог уговора.

Начин плаћања

Члан 3.

Плаћање ће се вршити сукцесивно, након извршене услуге испитивања и испостављања исправног рачуна са спецификацијом извршених услуга којим, према утврђеним ценама из члана 2. овог уговора, а на основу потписаног Записника о извршеним услугама.

Рок и место извршења услуга

Члан 4.

Рок извршења услуга је 30 дана календарских дана од дана увођења за сваки појединачни посао.

Место извршења услуга је ски центар Копаоник и скијалишта Златибор и Стара планина.

Рекламација

Члан 5.

Уколико услуге нису извршене на уговорени начин, односно имају видљиве мане, представник Наручиоца дужан је да одбије пријем услуга и одмах у писаној форми обавести Пружаоца услуга, а у хитним случајевима усмено захтева поновно извршење услуга.

Пружалац услуга је дужан да поступи по рекламацији и да у року од 3 дана од дана пријема позива Наручиоца изврши поновно испитивање.

Уговорна казна

Члан 6.

У случају да дође до неизвршења услуга у складу са одредбама овог уговора или ако Пружалац услуга касни са извршењем услуге у односу на рок предвиђен чланом 4. овог уговора, Наручилац има право да захтева уговорну казну у висини од 0,5% укупне уговорене вредности из члана 2. став 1. овог уговора, за сваки дан закашњења, с тим да укупан износ уговорне казне не може прећи 30 % укупне уговорене вредности.

Наручилац ће обрачун пенала упутити Пружаоцу услуга заједно са документом "Изјава о пребијању – компензацији" у два примерка. Пружалац услуга је дужан да један оверен примерак "Изјава о пребијању – компензацији" врати Наручиоцу. По добијању овереног примерка Наручилац ће извршити плаћање умањене фактуре за обрачунате пенале.

Ако је штета коју је Наручилац претрпео због неиспуњења уговорених обавеза Пружаоца услуга или због закашњења у испуњењу уговорених обавеза Пружаоца услуга, већа од износа уговорне казне, Наручилац има право на разлику до потпуне накнаде штете, а највише до висине вредности уговора.

Обавезе Пружаоца услуга

Члан 7.

Пружалац услуга се обавезује да изврши предметне услуге у складу са одредбама овог уговора стручно и квалитетно уз поштовање законских и техничких прописа према нормама важећим за ову врсту делатности и захтевима из техничке спецификације.

Обавезе Наручиоца

Члан 8.

Наручилац се обавезује да:

- Пружаоцу услуга омогући извршење уговорене обавезе;
- Пружаоцу услуга уредно плати уговорену цену, на начин и у роковима ближе одређеним одредбама овог уговора;
- Све друге уговорне обавезе изврши у складу са одредбама овог уговора.

Рок важења уговора

Члан 9.

Овај уговор производи правно дејство од дана потписивања овлашћених лица обе уговорне стране и траје до испуњења финансијске вредности уговора из члана 2. став 2. уговора.

Раскид уговора

Члан 10.

Наручилац има право на једнострани раскид овог уговора у свако доба ако Пружалац услуга не извршава обавезе на уговорени начин и у уговореном року, уколико неквалитетно извршава уговорене услуге, као и уколико у току важења уговора из било ког разлога престане потреба Наручиоца за предметом овог уговора.

Уговор се раскида писменом изјавом која се доставља Пружаоцу услуга, са отказним роком од 15 дана.

У случају раскида уговора, Пружалац услуга је дужан да Наручиоцу накнади штету која му је проузрокована пропустима који су довели до раскида овог уговора и за које је Пружалац услуга одговоран.

Остале одредбе

Члан 11.

На све што није предвиђено овим уговором примењиваће се одредбе закона којим се регулишу облигациони односи и други прописи који регулишу ову област.

Члан 12.

Уговорне стране ће све настале спорове решавати споразумно, у супротном надлежан је Привредни суд у Београду.

Члан 13.

Овај уговор сачињен је у 4 (четири) истоветна примерка од којих свака уговорна страна задржава по 2 (два) примерка.

**ЗА ПРУЖАОЦА УСЛУГА
ДИРЕКТОР**

**ЗА НАРУЧИОЦА
В. Д. ДИРЕКТОРА
Дејан Ћика**

НАПОМЕНА: овај модел уговора представља садржину уговора који ће бити закључен са изабраним понуђачем

Понуђач је дужан да модел уговора попуни, овери печатом и потпише последњу страну модела уговора. Уколико понуђач не потпише последњу страну модела уговора, понуда ће бити одбијена као неприхватљива у смислу одредаба чл. 106 став 1 тачка 5) Закона о јавним набавкама.

IX ОБРАЗАЦ ТРОШКОВА ПРИПРЕМЕ ПОНУДЕ

У складу са чланом 88. став 1. Закона, понуђач _____

[навести назив понуђача], доставља укупан износ и структуру трошкова припремања понуде, како следи у табели:

<i>ВРСТА ТРОШКА</i>	<i>ИЗНОС ТРОШКА У РСД</i>
<i>УКУПАН ИЗНОС ТРОШКОВА ПРИПРЕМАЊА ПОНУДЕ</i>	

Трошкове припреме и подношења понуде сноси искључиво понуђач и не може тражити од наручиоца накнаду трошкова.

Ако је поступак јавне набавке обустављен из разлога који су на страни наручиоца, наручилац је дужан да понуђачу надокнади трошкове израде узорка или модела, ако су израђени у складу са техничким спецификацијама наручиоца и трошкове прибављања средства обезбеђења, под условом да је понуђач тражио накнаду тих трошкова у својој понуди.

***Напомена:** достављање овог обрасца није обавезно.*

Датум:

М.П.

Потпис понуђача

X ОБРАЗАЦ ИЗЈАВЕ О НЕЗАВИСНОЈ ПОНУДИ

У складу са чланом 26. Закона, _____,
(Назив понуђача)

даје:

ИЗЈАВУ

О НЕЗАВИСНОЈ ПОНУДИ

Под пуном материјалном и кривичном одговорношћу потврђујем да сам понуду у поступку јавне набавке испитивања машинских елемената на напрслине, ЈНМВ број 33/17, поднео независно, без договора са другим понуђачима или заинтересованим лицима.

Датум:

М.П.

Потпис понуђача

Напомена: у случају постојања основане сумње у истинитост изјаве о независној понуди, наручилац ће одмах обавестити организацију надлежну за заштиту конкуренције. Организација надлежна за заштиту конкуренције, може понуђачу, односно заинтересованом лицу изрећи меру забране учешћа у поступку јавне набавке ако утврди да је понуђач, односно заинтересовано лице повредило конкуренцију у поступку јавне набавке у смислу закона којим се уређује заштита конкуренције.

Уколико понуду подноси група понуђача, Изјава мора бити потписана од стране овлашћеног лица сваког понуђача из групе понуђача и оверена печатом.

XI ОБРАЗАЦ ИЗЈАВЕ О ПОШТОВАЊУ ОБАВЕЗА ИЗ ЧЛ. 75. СТ. 2. ЗАКОНА

У вези члана 75. став 2. Закона о јавним набавкама, као заступник понуђача дајем следећу

ИЗЈАВУ

Понуђач.....[навести назив понуђача] у поступку јавне набавке испитивања машинских елемената на напрслине, ЈНМВ број 33/17, поштовао је обавезе које произлазе из важећих прописа о заштити на раду, запошљавању и условима рада, заштити животне средине и да нема забрану обављања делатности која је на снази у време подношења понуде.

Датум:

М.П.

Потпис понуђача

Напомена: Уколико понуду подноси група понуђача, Изјава мора бити потписана од стране овлашћеног лица сваког понуђача из групе понуђача и оверена печатом.